

Соединительные трубопроводы для обвязки блоков между собой не входят в зону поставки ООО «Данфосс»

Обращаем Ваше внимание на то, что 3Д модель действительна в течение 6 месяцев с **даты выпуска** чертежа указанной в штампе при условии сохранения схемы спецификации без изменений.

Данная модель имеет строгую привязку к **номеру расчета**. При изменении номера расчета необходимо актуализировать 3Д модель и заложить обновленную версию в проект.

BTP mass: 397.606 kg			Alternative materials:		
Insulation area 3.911 m ²					
		Projection	Scale	Size	Material
			0.050	A3	Danfoss Standard
Mrk.	Approval/Rev	Date			
Replace					
Design	Lihopoj	07.2020			
Approval			Designation AYY_C_065_080_C_R_V2		
Confidential: Property of Danfoss A/S, Nordborg, Denmark. Not to be handed over to, copied or used by third party. Two- or three dimensional reproduction of contents to be authorized by Danfoss A/S.					No. .0
General tolerances					1/3

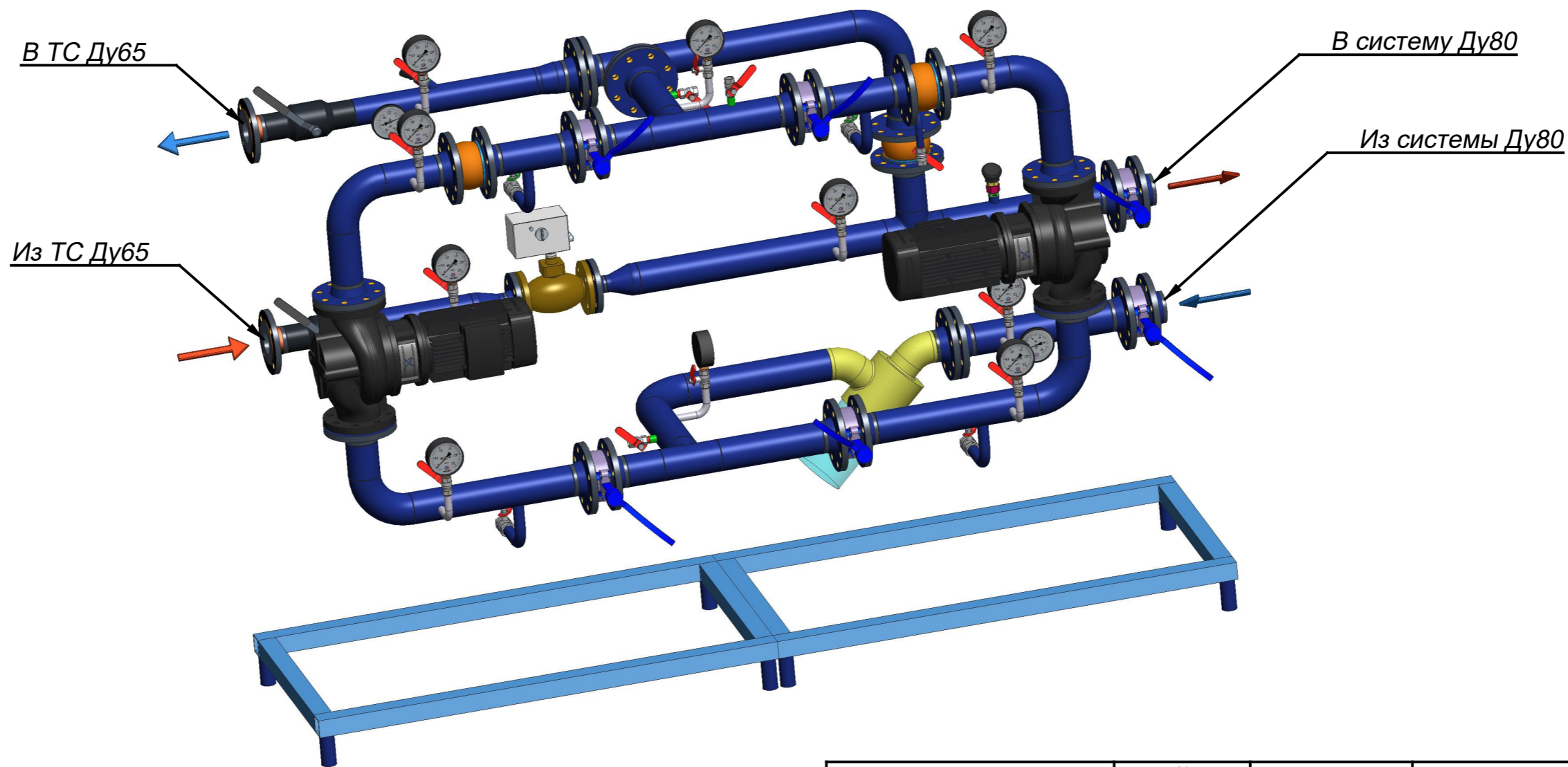

Для распаковки БТП на объекте потребуются следующие инструменты: шуруповерт, гвоздодер, канцелярский нож.

BTP mass: 397.606 kg			Alternative materials:		
Insulation area 3.911 m ²					
		Projection	Scale	Size	Material
			0.070	A3	Danfoss Standard
Mrk.	Approval/Rev	Date			
Replace					
Design	Kuleshova/ 07.2020				
Approval					
Designation					AYY_C_065_080_C_R_V2
Confidential: Property of Danfoss A/S, Nordborg, Denmark. Not to be handed over to, copied or used by third party. Two- or three dimensional reproduction of contents to be authorized by Danfoss A/S.					No. .0
General tolerances					2/3

Располагать БТП ООО «Данфосс» в помещении необходимо строго в соответствии с рекомендованной зоной обслуживания.
 При невозможности соблюсти рекомендованные зоны обслуживания для БТП ООО «Данфосс» необходимо сделать запрос на корректировку 3д модели.

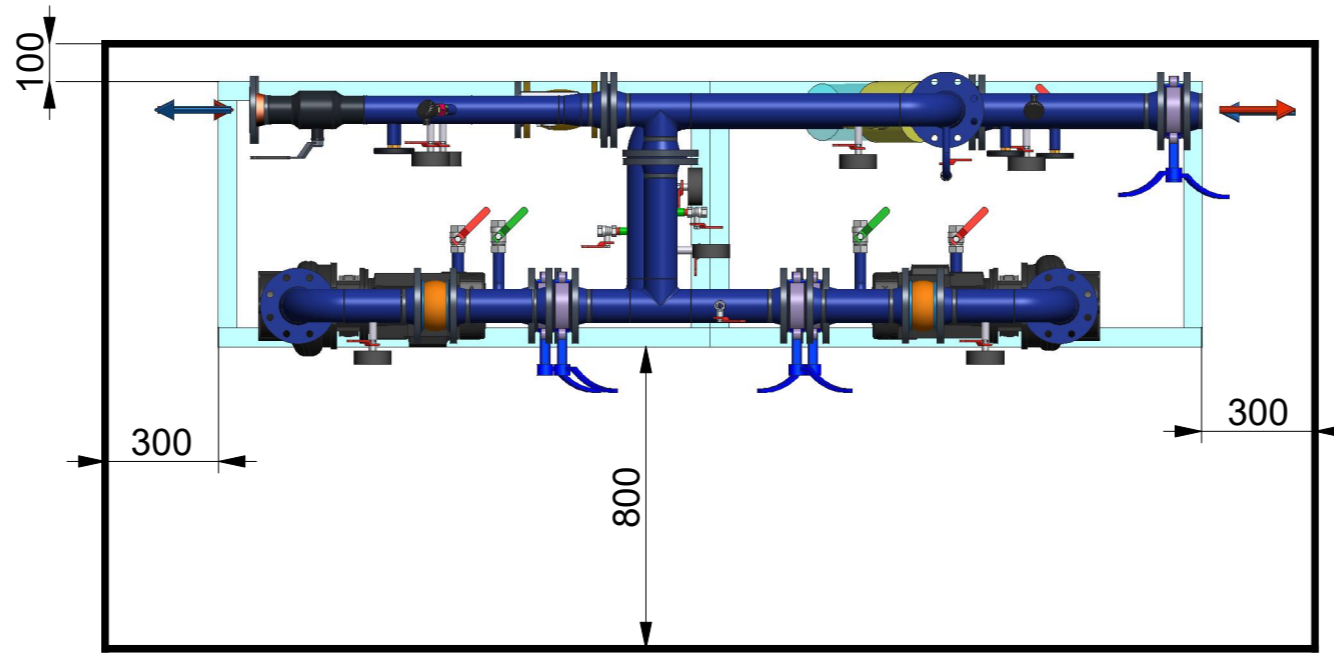

На данном виде область вокруг блока показана рекомендованная зона обслуживания БТП. БТП следует размещать, выдерживая указанные расстояния от стен или другого оборудования, для обеспечения этой зоны.

При изменении помещения ИТП или расположения оборудования в нём проектировщик обязан актуализировать расстановку БТП ООО «Данфосс» с ответственным инженером.

Размещение шкафа автоматизации выполняется относительно требований проектировщика по месту.

BTP mass: 397.606 kg			Alternative materials:				
Insulation area 3.911 m ²							
		Projection 	Scale 0.050	Size A3	Material _____		
				Danfoss Standard			
				Designation AYY_C_065_080_C_R_V2			
Mrk.	Approval/Rev			Date	_____		
Replace	_____			_____			
Design	Kuleshova/ 07.2020			_____			
Approva				_____			
Confidential: Property of Danfoss A/S, Nordborg, Denmark. Not to be handed over to, copied or used by third party. Two- or three dimensional reproduction of contents to be authorized by Danfoss A/S.				No.	.0		
				General tolerances	3/3		